

PN 시리즈

라운드 실린더에 KT-20 & KT-21 시리즈 센서를 장착하도록 설계된 클램프

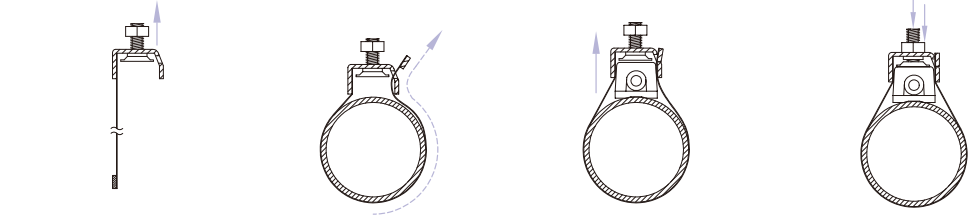
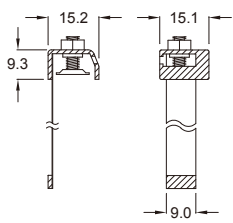

설치 방법

- 1 단계** 스크류와 너트를 푼다
- 2 단계** 실린더를 밴드로 감싸고 조임구멍에 결속구를 삽입한다.
- 3 단계** 마운팅헤드를 당기고 그 아래에 센서를 위치시킨다
- 4 단계** 세트스크류를 돌려 밴드를 조여 센서를 고정한다. 너트를 마지막으로 돌려 조인다

실린더 표

단위: mm

모델	구멍 크기	배럴 재료	모델	구멍 크기	배럴 재료
PN-A16	Ø16	알루미늄	PN-S10	Ø10	스테인리스
PN-A20	Ø20	알루미늄	PN-S12	Ø12	스테인리스
PN-A25	Ø25	알루미늄	PN-S16	Ø16	스테인리스
PN-A30	Ø30	알루미늄	PN-S20	Ø20	스테인리스
PN-A32	Ø32	알루미늄	PN-S25	Ø25	스테인리스
PN-A40	Ø40	알루미늄	PN-S32	Ø32	스테인리스
PN-A50	Ø50	알루미늄	PN-S40	Ø40	스테인리스
PN-A63	Ø63	알루미늄			

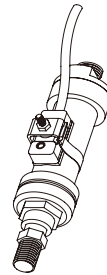

PN - S20

배럴 재료

S : 스테인리스 스틸
A : 알루미늄 합금

구멍 크기

10 : Ø10 라운드 실린더
12 : Ø12 라운드 실린더
...
40 : Ø40 라운드 실린더

PH 시리즈

라운드 실린더에 KT-20 & KT-21 시리즈 센서를 장착하도록 설계된 클램프

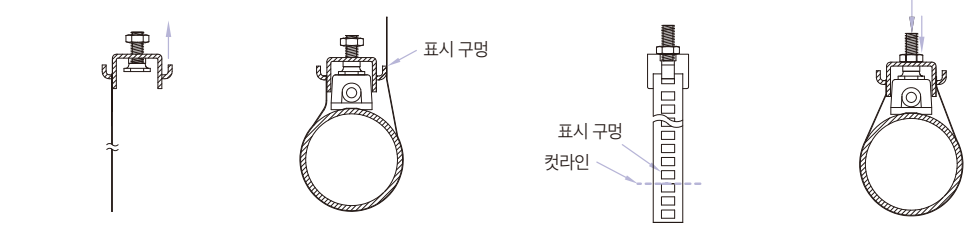
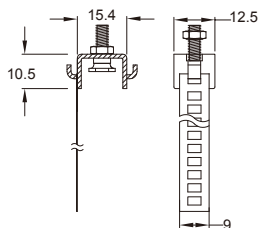

설치 방법

- 1 단계** 스크류와 너트를 푼다.
- 2 단계** 센서를 위치시키고 밴드로 실린더를 감싼 후, 밴드의 가장 가까운 구멍에 후크를 위치시켜 유성펜으로 구멍을 표시한다.
- 3 단계** 장착 조립체를 제거한다. (마운팅 헤드에서 좀 더 멀리 있는) 다음 구멍의 가장 가까운 모서리에서 밴드를 자른다.
- 4 단계** 센서와 장착된 조립체를 교체한다. 밴드로 감싸고 선택된 구멍을 후크에 놓는다. 스위치를 위치시켜 조이고 너트를 마지막으로 돌려 안정시킨다.

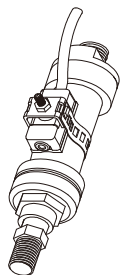

PH - 1

밴드 No.

1 : Ø6 ~ Ø63 라운드 실린더용
2 : Ø6 ~ Ø125 라운드 실린더용

BK 시리즈

라운드 실린더에 KT-05 & KT-15 시리즈 센서를 장착하도록 설계된 클램프

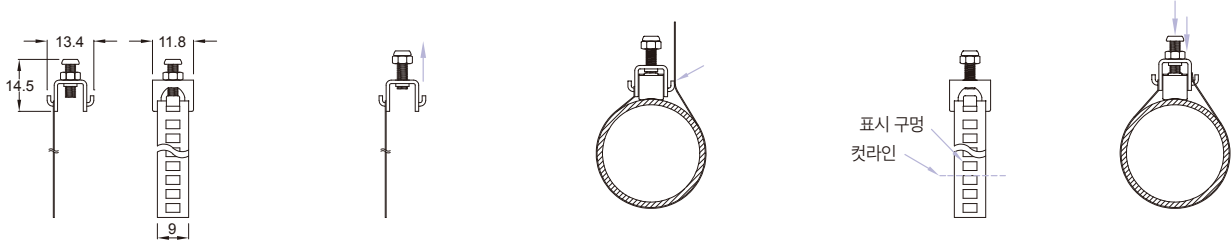

장착 방법

1 단계

스크류와 너트를 푼다.

2 단계

센서를 위치시키고 밴드로 실린더를 감싼다. 밴드의 가장 가까운 구멍에 후크를 위치시켜 유성 펜으로 구멍을 표시한다.

3 단계

장착 조립체를 제거한다. (마운팅 헤드에서 좀 더 멀리 있는) 다음 구멍의 가장 가까운 모서리에서 밴드를 잘라낸다.

4 단계

센서와 장착된 조립체를 교체한다. 밴드로 감싸고 선택된 구멍을 후크에 위치시킨다. 스위치를 위치시켜 조이고, 너트를 마지막으로 돌려 안정시킨다.

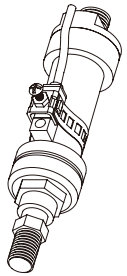

B K - 8 1

밴드 No.

- 81 : Ø6 ~ Ø32 라운드 실린더용
- 82 : Ø6 ~ Ø63 라운드 실린더용

BS 시리즈

라운드 실린더에 KT-48 시리즈 센서를 장착하도록 설계된 클램프

장착 방법

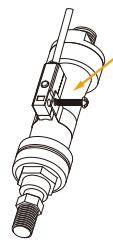
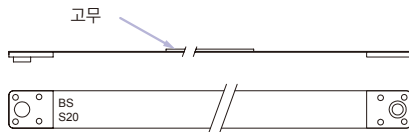

실린더 배럴을 밴드로 감싸고 스크류 헤드를 클램프에 재삽입

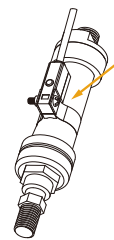

스위치를 위치시켜 고정

B S - S 2 5

배럴 재료

- S : 스테인리스 스틸
- A : 알루미늄 합금

구멍 크기

- 6 : Ø6 라운드 실린더
- 8 : Ø8 라운드 실린더
- ...
- 40 : Ø40 라운드 실린더

실린더 표

단위: mm

모델	구멍 크기	배럴 재료	O.D. (mm)	모델	구멍 크기	배럴 재료	O.D. (mm)
BS-A20	Ø20	알루미늄	25	BS-S6	Ø6	스테인리스	8.5
BS-A25	Ø25	알루미늄	30	BS-S8	Ø8	스테인리스	10
BS-A30	Ø30	알루미늄	35	BS-S10	Ø10	스테인리스	11
BS-A32	Ø32	알루미늄	37	BS-S12	Ø12	스테인리스	13.2
BS-A40	Ø40	알루미늄	45	BS-S16	Ø16	스테인리스	17
BS-A50	Ø50	알루미늄	55	BS-S20	Ø20	스테인리스	21.6
BS-A63	Ø63	알루미늄	70	BS-S25	Ø25	스테인리스	26.5
BS-A80	Ø80	알루미늄	87.7	BS-S32	Ø32	스테인리스	33.6
				BS-S40	Ø40	스테인리스	42

BL-1 시리즈

라운드 실린더에 KT-40 & KT-50 시리즈 센서를 장착하도록 설계된 클램프

실린더 표

단위: mm

구멍 크기	배럴 재료	O.D. (mm)	권장 장착 구멍	구멍 크기	배럴 재료	O.D. (mm)	권장 장착 구멍
Ø10	스테인리스	11	10	Ø30	알루미늄	35	26
Ø12	스테인리스	13.2	11	Ø32	스테인리스	33.6	24
Ø16	스테인리스	17	14	Ø32	알루미늄	37	27
Ø20	스테인리스	21.6	16	Ø40	스테인리스	42	30
Ø20	알루미늄	25	19	Ø40	알루미늄	45	32
Ø25	스테인리스	26.5	20	Ø50	알루미늄	55	40
Ø25	알루미늄	30	22	Ø63	알루미늄	70	50



장착 방법

예: Ø40의 스테인리스 몸체 실린더 사용

1 단계

실린더 표를 참조하여 30번째 구멍 다음에 표시한다.(31번째 구멍, 아래 그림 참조)

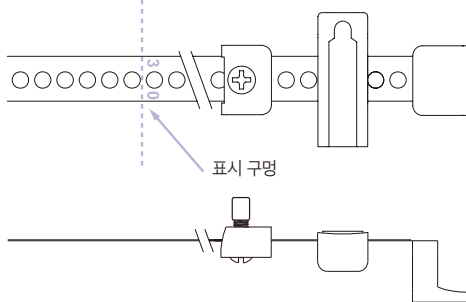

2 단계

남은 장착 밴드를 잘라낸다.

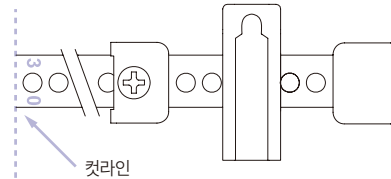

3 단계

스크류 고정구와 적합한 구멍을 통해 스크류를 삽입한다.

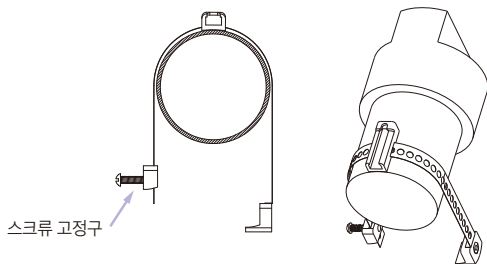

4 단계

실린더 배럴을 장착밴드로 감싸고 스크류를 3~5회 돌려 조인다.

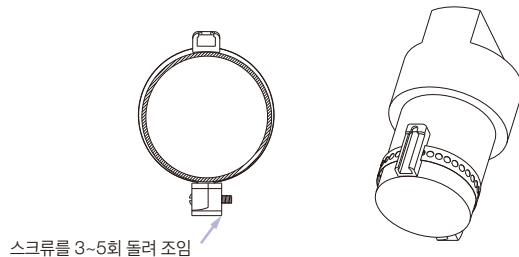

5 단계

BL-1 시리즈 브라켓에 센서를 장착하고 고정시킨다.

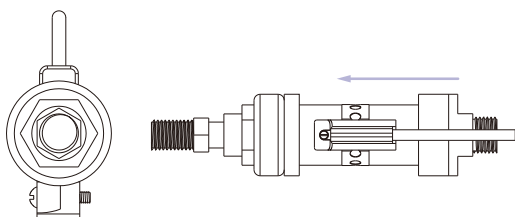

6 단계

센서를 감지 위치에 오도록 조절하고 고정시킨다.

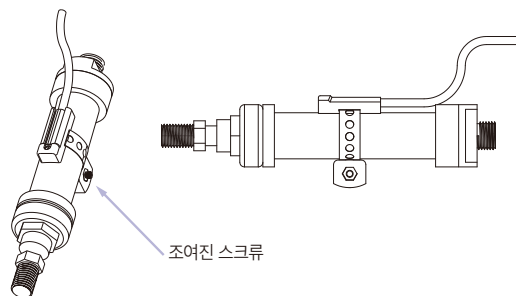

단위: mm

- KT
- KT-05~
- KT-11~
- KT-20~
- KT-31~
- KT-40~
- KT-50~
- KT-65~
- KT-71~
- KT-1000~
- BRACKET
- CLAMP
- KP75
- MPS-37
- MPS-38
- MPS-51E

BKC-1

BKC-1은 KT-07 & KT-77 시리즈를 라운드 실린더에 고정하기 위해 설계 되었습니다.



고정 방법

예시 : Ø32 스테인리스 바디 실린더를 사용할 시, 클램프에 "Stainless steel 32"라고 표시된 부분을 확인하여 남는 부분을 잘라낸다.

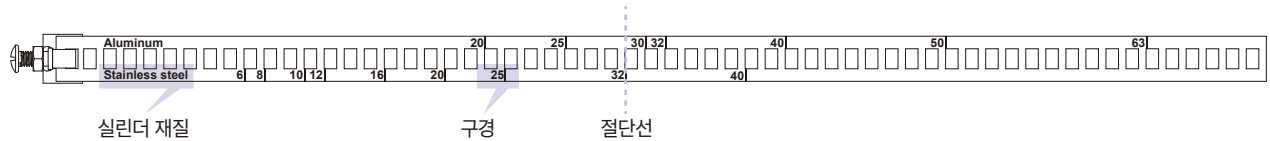

설치 순서

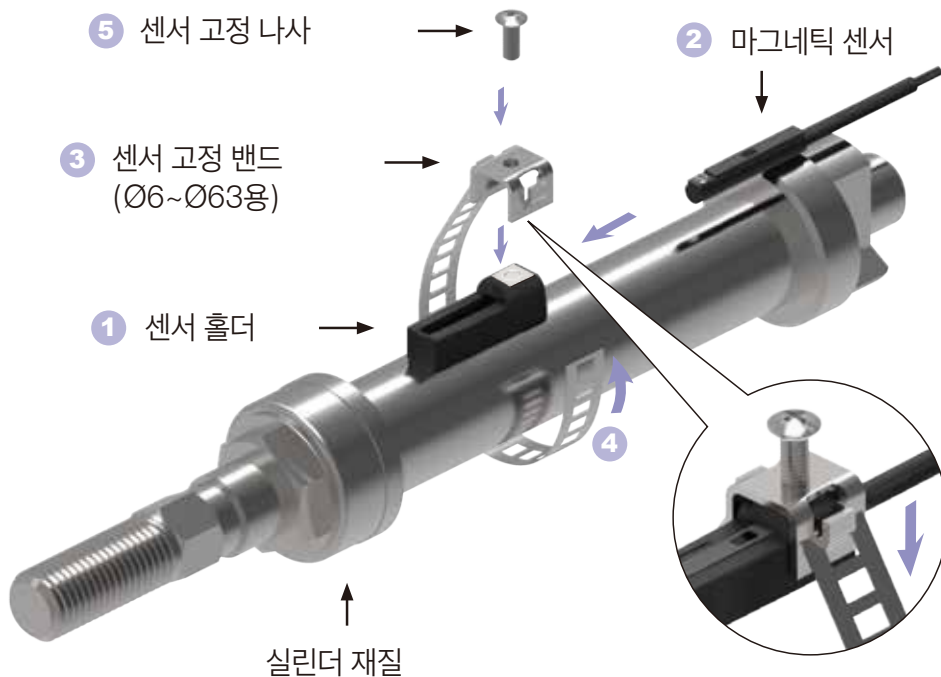

Unit : mm

단위: mm

BKT-1

BKT-1은 KT-65 & KT-75 시리즈를 라운드 실린더에 고정하기 위해 설계 되었습니다.



04
센서

- KT
- KT-05~
- KT-11~
- KT-20~
- KT-31~
- KT-40~
- KT-50~
- KT-65~
- KT-71~
- KT-100~
- BRACKET
- CLAMP**
- KP75
- MPS-37
- MPS-38
- MPS-51E

고정 방법

예시 : Ø32 스테인리스 바디 실린더를 사용할 시, 클램프에 "Stainless steel 32"라고 표시된 부분을 확인하여 남는 부분을 잘라낸다.

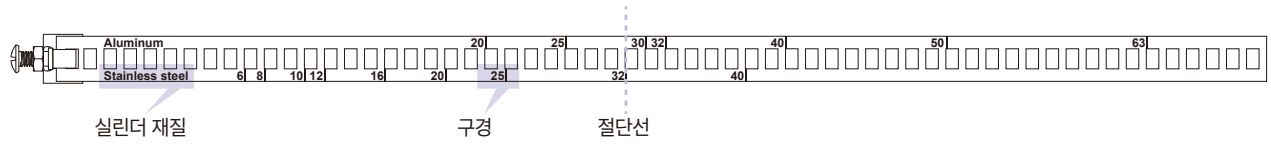

설치 순서

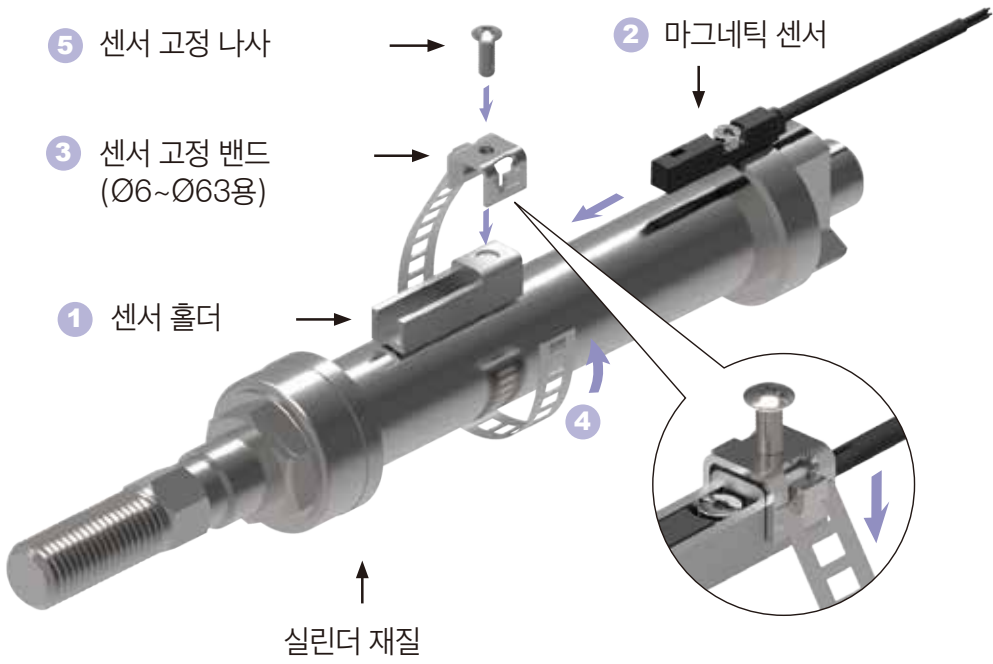

단위: mm

FST

FST는 KT-32 & KT-40 & KT-50 & KT-65 & KT-75 시리즈를 타이 로드 실린더에 고정하기 위해 설계되었습니다.



고정 방법

- 1 단계
 2mm 육각렌치나 일자 드라이버로 브라켓에 센서를 고정한다.

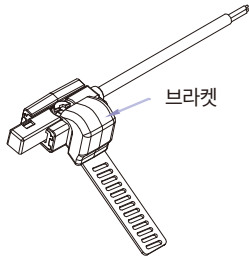

- 2 단계
 실린더 튜브와 타이 로드 사이에 밴드를 삽입한다.



- 3 단계
 리테이닝 브라켓을 밴드 위로 민다.

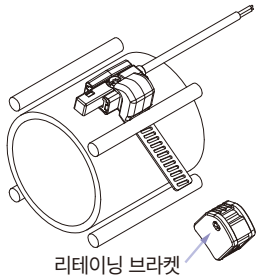

- 4 단계
 브라켓을 가장 이상적인 감지 위치로 이동하여 나사를 조인다. (회전력 : 5~7kg)

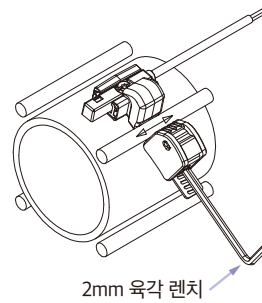

제거 방법

- 1 단계
 2mm 육각 렌치를 사용하여 2~3회 돌려 나사를 푼다.

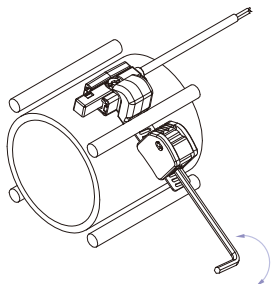

- 2 단계
 2mm 육각 렌치를 사용하여 나사 캡을 들어 올려 고정 브라켓을 제거한다.

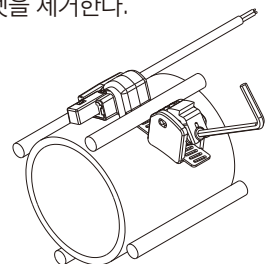

단위: mm